



Oprawy CommLED typu Downlight seria DL511

Seria DL511 Professional

Najwyższej jakości nowoczesna oprawa CommLED typu downlight z gwarancją do 3 lat(*). W zależności od oczekiwań Klienta i przeznaczenia, produkt charakteryzuje się kilkoma opcjami odbłyśnika z możliwością uzyskania 3 poziomów UGR <19, 22, 25. Produkt zapewnia równomierny rozsył światła w każdym pomieszczeniu. Doskonałe odprowadzanie ciepła, dzięki zastosowaniu najwyższej jakości komponentów, które zapewniają większą odporność na korozję oraz żółknięcie produktu. Idealnie odnajdzie swoje zastosowanie w obszarach komercyjnych m.in. centrach handlowych, hotelach, restauracjach, salach konferencyjnych oraz pomieszczeniach biurowych.

Zalety produktu

- wysoka jakość wykonania
- klasa szczelności IP54
- kilka opcji odbłyśnika - dystrybucji światła
- szeroki kąt wiązki 60 ° / 90 °
- do 70% oszczędności energii w porównaniu tradycyjnych świetlówek
- brak promieniowania UV / IR
- długa żywotność do 50000h
- produkt przyjazny dla środowiska, bez rtęci oraz innych niebezpiecznych substancji

Zdjęcia produktu



Zastosowanie

- obszary komercyjne
- centra handlowe i galerie
- pomieszczenia biurowe
- sale konferencyjne
- stacje paliw
- hotele
- sklepy
- restauracje
- recepcje



Warianty produktu



Model A



Model B

Parametry techniczne

Model	Moc nominalna	Nominalny strumień świetlny [lm]	Wymiar
CS-DL511-12	12W	>1240-1420 lm	Ø 143 x 112
CS-DL511-18	18W	>1580-1850 lm	Ø 170 x 124
CS-DL511-25	25W	>2450-2880 lm	Ø 213 x 129

Dane ogólne:

Marka diod LED:	Honglitronic
Żywotność:	50000h
Klasa szczelności:	IP54
Klasa energetyczna:	A+, A++
Klasa ochronności:	I,
Odporność na uderzenia:	-
Deklaracje:	CE (EMC, LVD), Rohs
Opcje sterowania (opcja):	DALI, DIM 1-10V
Gwarancja	do 3 lat (*opcja wydłużenia do 5 lat) (*warunki gwarancyjne)

Dane elektryczne:

Napięcie wejściowe	AC 100~277V / AC 230V
Częstotliwość wejściowa	50- 60 Hz
Współczynnik mocy (PF)	> 0,9
Sprawność:	> 83-87%
Czas uruchomienia:	< 0,5 s

Dane mechaniczne

Montaż:	do sufitów podwieszanych, dostropowy
Materiał obudowy:	PC, aluminium, stal
Typ optyki:	odbłyśnik
Zakres temp. otoczenia pracy	-20 do +45°C

Dane optyczne

Skuteczność świetlna z oprawy:	120 lm/W
Kąt rozsyłu światła:	60° / 90°
CRI/Ra	> 80
Temperatura barwowa:	3000K, 4000K, 5000K, 5700K (*tolerancja)
SDCM:	3 (3-6)
UGR:	< 19, 22, 25



Rysunek techniczny

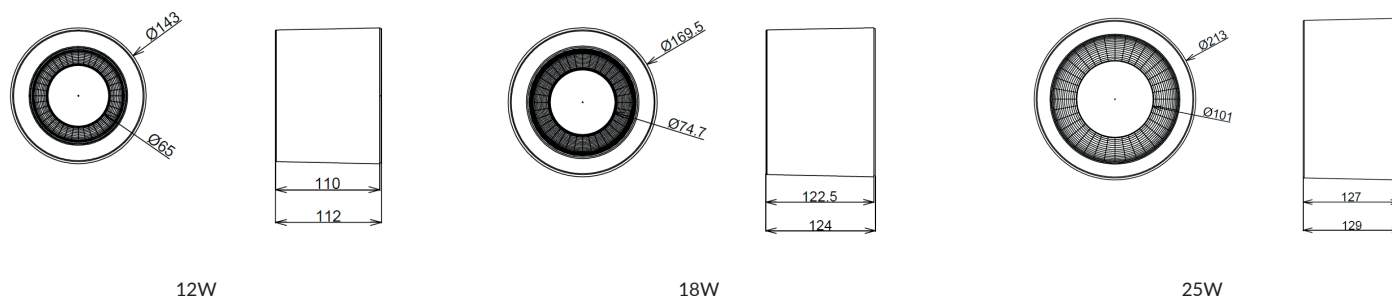

Krzywe światłości

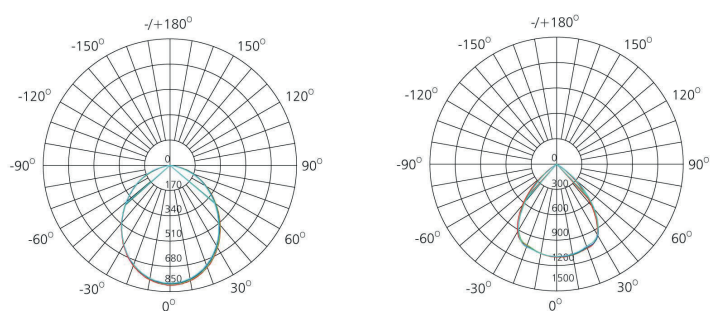

Etykieta energetyczna



Noty informacyjne

Zastrzegamy prawo do zmian w danych zamieszczonych w niniejszej karcie
 Wartość parametrów +/- 5%
 Ogólne warunki gwarancji dostępne na stronie www.commled.eu
 Data utworzenia: wrzesień 2020